

		Tolleranze generali	Particolari stampati in materiale termoplastico: rif ISO 2768MK - Particolari lavorati alle macchine utensili: rif. UNI EN 22768 Particolari tranciati in metallo: rif. UNI EN 22768- grado IT10 per dim. lineari - grado IT11 quote di piega - angoli di piega ± 1	
Num. articolo	NO_DISEGNO	TITOLO_1		Quantità
1	6000278CC	Corpo sovrastampato PG13,5 2 Holes Ø5,5		1
2	6000092CC	Dado esagonale M20		1

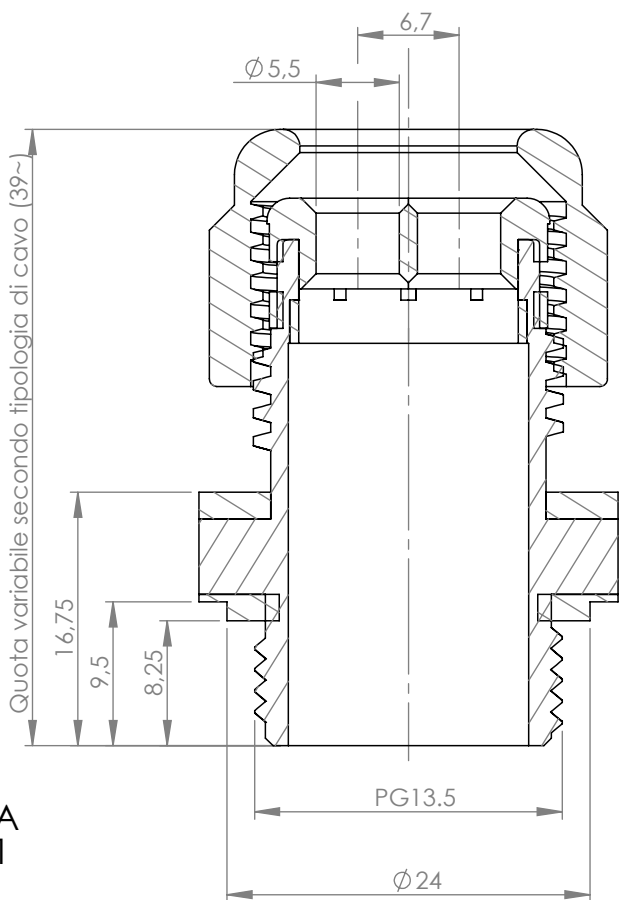

SEZIONE A-A  
SCALA 2 : 1

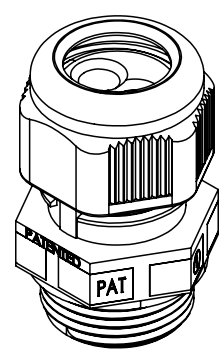
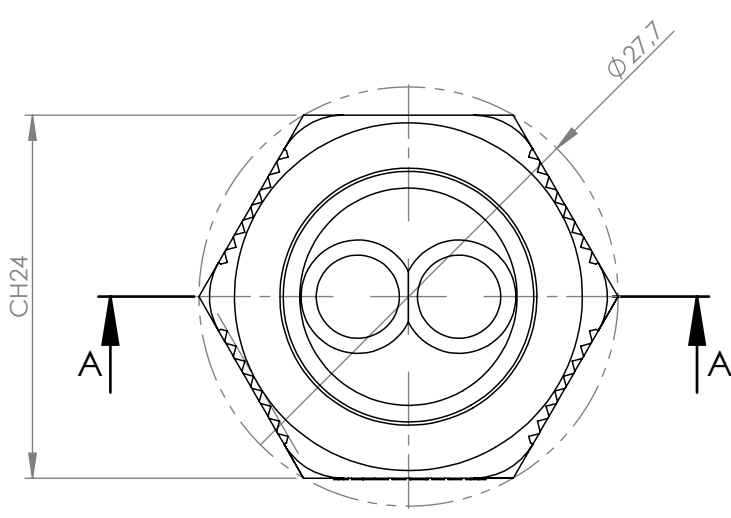

Scala 1:1

Materiale-Material:				Titolo-Title:				
Trattamento-Treatment:				Cable Gland Inn 2Hole PG13.5 D6				
N° documento cliente Customer ref		Peso [gr]: Weight [gr]: 11.10		Black IP68				
Disegnato - Drawn by: G.Flores		Data: 2023-07-24		Scala-Scale: 1:1		Progetto-Project: TH451		
Controllato-Checked by: M.Strada		Data: 2024-09-24		Formato - Format A4				
				N° Disegno - Drawing N° THA.450.A1A		Rev.	Foglio N°	N° Fogli
				Nome file - Filename THA.450.A1A		00	Sheet N° 1	N° of sheets 1

A meno di legge, si riserva la proprietà di questo documento con diritto di riproduzione e di distribuzione. È vietata espressamente la ristampa, la diffusione, la divulgazione o l'uso non autorizzato senza permesso scritto dalla Techno s.p.a. in qualsiasi forma e per qualsiasi mezzo.